



On-Bordwiegesysteme für Lastwagen und
Sattelschlepper



On-Bordwiegesystem Modell AW5800

ANLEITUNG ZUR INSTALLATION DES SENSOR-BAUSATZES FÜR DIE LENKACHSE

Ausschließlich für Fahrzeuge mit Lenkachsen mit Stahlfedern

Bitte lesen Sie die folgende Anleitung vor der Installation des Sensors sorgfältig durch.

Überprüft am 1/5/2006
PN: 901-0059-000
Rev. 002

Air-Weigh

Begrenzte Garantie

Die Gesellschaft Hi-Tech Transport Electronics, Inc. (Air-Weigh) gewährleistet, dass alle von ihr verkauften Air-Weigh-Produkte frei von Material- oder Fabrikationsmängeln sind, vorausgesetzt, sie wurden in Übereinstimmung mit den Produktspezifikationen eingebaut, angepasst, gewartet und genutzt.

Sollte das Produkt aufgrund von Fabrikationsfehlern nicht ordnungsgemäß funktionieren, ersetzt Air-Weigh dieses bzw. repariert seine Bestandteile, sofern noch nicht 3 Jahre seit dem Versand des Produktes an den Endkunden vergangen sind. Die Bestandteile mit einer Gewährleistungsfrist von 3 Jahren beinhalten: Bildschirme, ComLinks, Sensoren, Kabel, Sensorverbindungen, Sensorkabel sowie sämtliche angeschlossenen externen Bestandteile. Air-Weigh übernimmt keine Verantwortung für die Verhandlung über Forderungen aus Garantien, welche direkt von Dritten oder Endkunden stammen.

Die Pflichten von Air-Weigh im Rahmen dieser Gewährleistung sind auf die Reparatur, den Ersatz oder die Erstattung der mangelhaften Einheit bzw. des mangelhaften Stückes begrenzt.

Die vorliegende Garantie deckt keine zufälligen Schäden oder Folgeschäden an Personen oder Eigentum, die auf unsachgemäße Nutzung, Missbrauch oder Fahrlässigkeit bezüglich der Installations- oder Bedienungsanleitung zurückzuführen sind. Diese begrenzte Garantie kommt nicht zur Anwendung, falls das Produkt infolge eines Unfalls oder Missbrauchs bzw. einer Veränderung, unsachgemäßen Installation, unsachgemäßen Wartung, nicht richtigen Nutzung oder der Eingliederung in ein nicht von Air-Weigh zugelassenes System bzw. eine nicht zugelassene Konstruktion nicht richtig funktioniert.

Die Hersteller und Verkäufer von Air-Weigh-Produkten übernehmen keine Haftung für Schäden, wenn der Käufer oder eine sonstige Person das Fahrzeug, welches die Air-Weigh-Produkte enthält, verändert. Die begrenzte Garantie ist nicht anwendbar auf Produkte, die von einer nicht zu Hi-Tech Transport Electronics gehörenden Person repariert oder verändert bzw. die entgegen den Anweisungen aus den dem Produkt beigefügten Herstellerunterlagen genutzt wurden.

Hi-Tech Transport Electronics schließt hiermit ausdrücklich eine Haftung jeglicher Art und insbesondere eine gesetzliche Gewährleistung der Marktfähigkeit oder der Eignung für einen bestimmten Zweck aus, sofern Air-Weigh sie nicht in den dem Produkt beigefügten Unterlagen genannt hat.

Einige Staaten verbieten den Ausschluss bzw. die Begrenzung der Haftung für zufällige Schäden oder Folgeschäden, so dass die vorliegende Garantie in diesen Staaten nicht zur Anwendung kommt. Diese Garantie gibt Ihnen spezielle Rechtsansprüche. Eventuell haben Sie weitere Ansprüche, was jedoch von Staat zu Staat verschieden sein kann.

Air-Weigh übernimmt keine Haftung für Strafen wegen einer während der Nutzung dieses Produkts erfolgten Gewichtsüberschreitung. Air-Weigh ist im Rahmen dieser begrenzten Garantie auf keinen Fall haftbar für sonstige Forderungen, u.a. Forderung aus Lieferverzug, Arbeitskosten, entgangenen Geschäften, Zeitverlust, Gewinnverlust, Nutzungsausfall oder sonstigen Folgeschäden, unabhängig von ihrer Bezeichnung oder Beschreibung. Diese Garantie ist auf die Reparatur oder den Ersatz beschränkt. Sie ersetzt alle anderen ausdrücklichen oder gesetzlich vorgeschriebenen Gewährleistungen, einschließlich der gesetzlichen Gewährleistung der Marktfähigkeit oder der Eignung für einen bestimmten Zweck, welche hiermit ausdrücklich ausgeschlossen wird.

Eventuell geschützt durch US-Patente Nummer 4832141, 5478974, 5780782, ausländische Patente Nummer 623635, 1305191, 260494, 677998, 2122766, 625697

Copyright © 2005 by Hi-Tech Transport Electronics, Incorporated. Alle Rechte vorbehalten. Air-Weigh®, ComLink™, WireLink™, Weight Gauge™ und Hi-Tech Transport Electronics sind eingetragene Warenzeichen von Hi-Tech Transport Electronics, Incorporated. Sonstige in diesem Dokument aufgeführte Marken, Namen oder Dienste sind eingetragene Warenzeichen ihrer Inhaber. Die in dieser Bedienungsanleitung enthaltenen Informationen waren zum Zeitpunkt ihrer Veröffentlichung korrekt und gültig. Eventuelle Änderungen, die nach dem Copyright-Datum vorgenommen wurden, sind in der vorliegenden Bedienungsanleitung nicht vermerkt.

EINLEITUNG

Der Lenkachsen-Sensor von Air-Weigh ist Hauptbestandteil der On-Bordwiegesysteme von Air-Weigh für Lkws. Wenn er korrekt eingebaut wurde, kann der Benutzer das Gewicht an der Lenkachse feststellen, was einen Großteil des Bruttogewichts des Fahrzeugs ausmacht.

Für eine präzise Gewichtsbestimmung müssen die in dieser Bedienungsanleitung festgelegten Verfahrensschritte sorgfältig eingehalten werden.



Bewegen Sie das Fahrzeug nicht, bevor nicht das Ausrichtungswerkzeug (Schritt Nummer 19) entfernt wurde.



Warten Sie mit dem Kalibrieren der Wiegeeinrichtung, bis das Fahrzeug nach dem Einbau des Sensors eine Woche lang benutzt wurde, um sicherzugehen, dass sich der Sensor richtig platziert hat.

INHALTSVERZEICHNIS

- Ersatzteile und Materialien, die in dieser Anleitung genannt werden
- Erforderliches Werkzeug
- Allgemeine Zusammenfassung der Installation
- Installationszeichnungen
- Einbauanleitung
- Spezifikationen

Ersatzteile und Materialien, die in dieser Anleitung genannt werden

Nummer	Beschreibung	Menge
010-0069-000	Halterungs-Bausatz, Biegesensor (siehe unten)	1
010-9089-000	Biegesensor, interner Verstärker, Metripack Schraubenmutter 12"	150, 1

Materialien für den Sensor-Bausatz 010-0069-000

Nummer	Beschreibung	Menge
111-0001-000	Halterungs-Bausatz, Biegesensor (siehe unten)	1
120-0066-000	Abdeckung, Biegesensor, mit Aufschrift „CAUTION“	1
133-0009-000	Flache Scheibe, 375 ID, PFC 9, THK, USS, STL, Y ZN PL	4
139-0011-000	Klammer, 4.5-6.5IN DIA, 21 Zoll	5
145-0007-000	Kabel, .30" x 24", Nylon	6
145-4552-001	Nylonband, 7", T-50, Nylon	2
350-0035-000	IPA, Vorbereitungspads	6
350-0038-000	EPOXY, 3M, DP-420, 37 ml	1
350-0039-000	Mischdüse, 6"	1
380-0004-001	Kabelbaum, 0.50, FT	.09
901-0059-000	Biegesensor Lenkachse, Einbauanleitung	1

Materialien für die Halterung 111-0001-000

Nummer	Beschreibung	Menge
110-0073-000	Ausrichtungswerkzeug, Biegesensor	1
110-0079-000	Halterung, 7 deg., 2" breit	2
131-0037-001	Scr-mach., .375-24x2.25 hexagonal HD, STL, GR 8, Y ZN PL	2
132-0014-000	Sechskantmutter, .375-24 GRD 8, schwer, Y ZN PL	2
350-0040-000	Band, Vinyl, Schaum, ¼", geschlossen, ft	.22
350-0041-000	Band, Faden, 2.36" – 3" breit, ft	.18

ERFORDERLICHES WERKZEUG

- Schleifmaschine mit einer mittleren Körnung 40
- Kreide oder Permanentmarker
- flacher Schraubenzieher
- Rollgabelschlüssel 9/16"
- Drehmomentenschlüssel, Bereich 27 – 108 Nm (Range 20-80 ft-lb)
- Steckschlüssel 9/16"
- Applikator 3M EPX Plus II
- Trockner KAT'S Five Star K1153

Hinweis

Der Einbausatz für den Biegesensor (DS), Air-Weigh P/N 010-0071-000, der separat erworben werden kann, beinhaltet sowohl den Applikator EPX (010-0021-000) als auch den Trockner KAT'S (010-0070-000).

ZUSAMMENFASSUNG DER INSTALLATION

- Markieren Sie den Mittelpunkt der Achse und bereiten Sie ihn für den Klebevorgang vor.
- Tragen Sie den Klebstoff auf dem Unterteil der Halterung auf.
- Bringen Sie die Halterung mit Hilfe der Klammern auf der Achse an.
- Drücken Sie die Klammern fest und lassen Sie den Kleber trocknen.
- Montieren Sie den Sensor und die Lasche auf die Halterungen.
- Schließen Sie die Kabel an und montieren Sie sie auf die Lasche.
- Legen Sie das Verlängerungskabel durch die Brandschutzwand.
- Montieren Sie die Abdeckung auf den Sensor und die Halterungen.
- Überprüfen Sie, ob sich die Anzeige des Sensors innerhalb des Bereiches befindet.

INSTALLATIONSZEICHNUNGEN

SCHRITT 1: BEFESTIGEN SIE DIE HALTERUNGEN AN DER AXSE

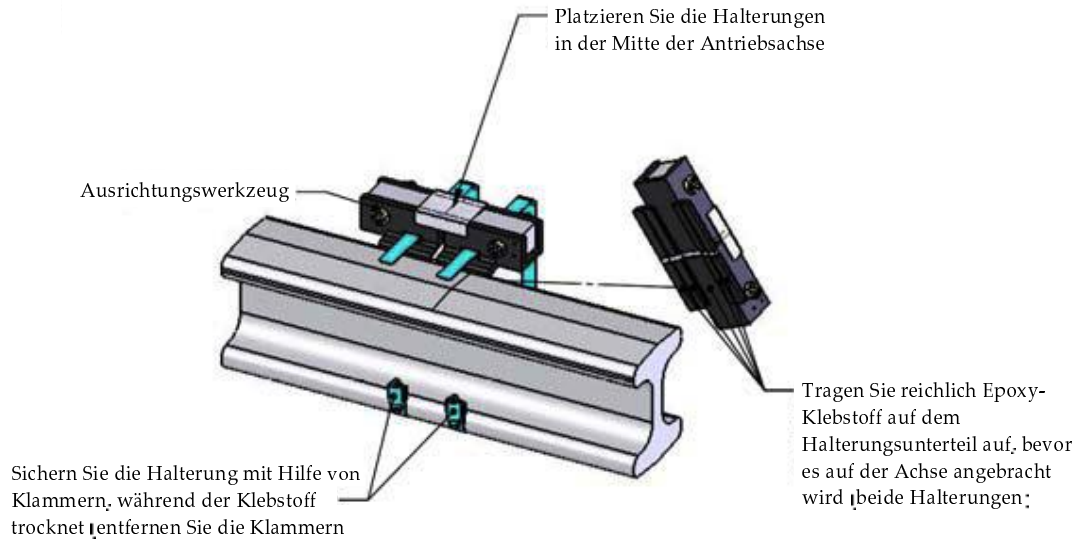

SCHRITT 2: BIEGESENSOR – INSTALLATION AUF DER FAHRERSEITE

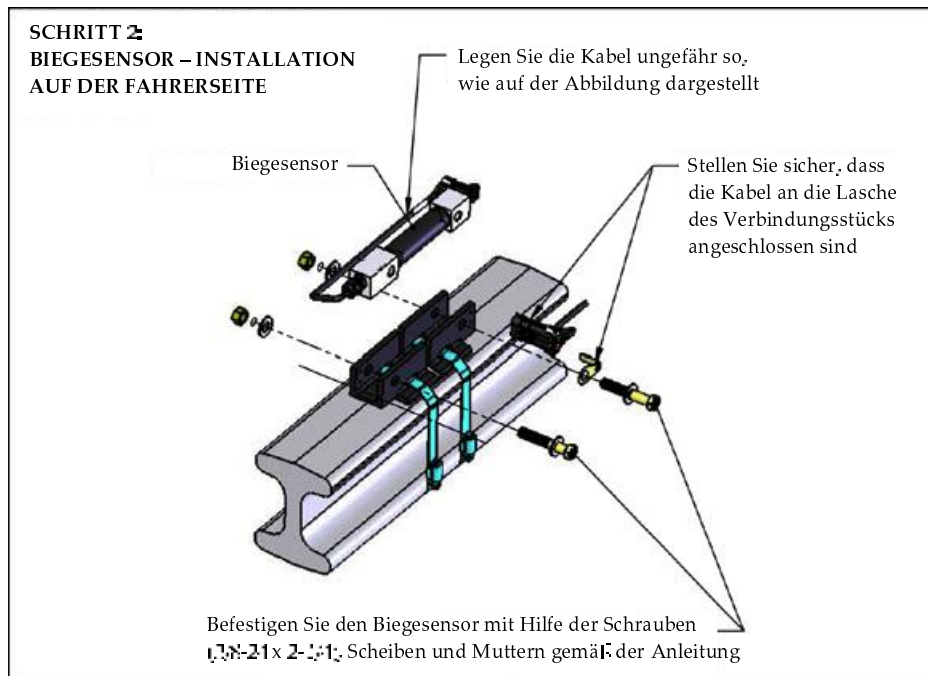

SCHRITT 3: ABDECKUNG – INSTALLATION AUF DER FAHRERSEITE

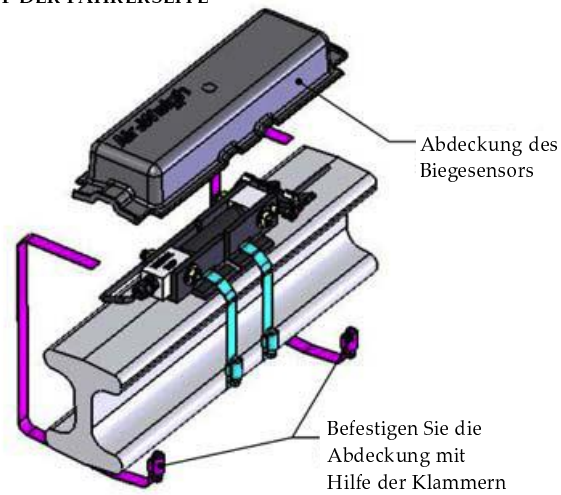

ALTERNATIVE ZU SCHRITT 2: BIEGESENSOR – INSTALLATION AUF DER BEIFAHRERSEITE

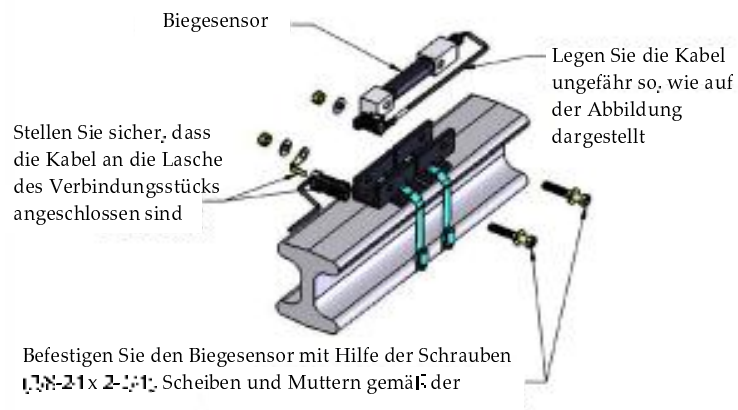

ALTERNATIVE ZU SCHRITT 3:
ABDECKUNG – INSTALLATION
AUF DER BEIFAHRERSEITE

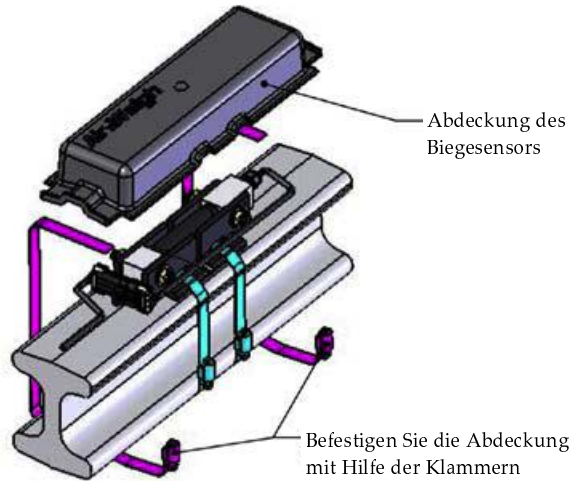

EINBAUANLEITUNG



ABBILDUNG 1

1. **Vorbereitung der Achse und der Halterung.** Markieren Sie den Mittelpunkt der Lenkachse (Abbildung 1).
2. Markieren Sie auf der Oberseite der Achse die beiden jeweils 6 cm vom Mittelpunkt entfernten Punkte. Reinigen Sie den 12 cm breiten Bereich innerhalb der Markierungen mit zwei (2) der beigefügten Alkoholpads (350-0035-000).



Reinigen Sie die Achse vor dem Schleifvorgang und danach mit Alkohol.



ABBILDUNG 2

3. Schleifen Sie nun mit einem Schleifblatt mit Korn 40 den Teil der Achse, der soeben markiert wurde, und reinigen Sie ihn, damit er frei von Farbe und anderen Rückständen ist. Reinigen Sie den Bereich, der geschliffen wurde, mit einem (1) der beigefügten Alkoholpads (Abbildung 2).



ABBILDUNG 3

4. Markieren Sie erneut den Mittelpunkt der Lenkachse (Abbildung 3).



ABBILDUNG 4

5. Reinigen Sie den unteren Teil der Halterung (111-0001-000) mit einem (1) der beigefügten Alkoholpads (Abbildung 4). Stellen Sie sicher, dass die Schrauben der Halterung nur leicht mit den Muttern verbunden sind, damit das Ausrichtungswerkzeug (110-0073-000) noch genügend Spielraum hat.

- 6. Auftragen des Klebstoffs.** Die Trocknungszeit für den Klebstoff beträgt bei 23°C 20 Minuten. Es wird empfohlen, die Schritte 10 und 12 zuerst zur Probe ohne Klebstoff auszuführen.
- 7.** Bauen Sie den Applikator EM EPX (010-0021-000) mit der 2:1-Düse und der beigefügten Doppelpack-Klebstoffpatrone (350-0038-000) zusammen.



ABBILDUNG 5

- 8.** Nehmen Sie den Deckel von der Patrone ab. Tragen Sie zunächst eine kleine Menge Klebstoff auf, um sicherzustellen, dass die beiden Seiten des Doppelpacks nicht verstopft sind und der Klebstoff leicht aufzutragen ist (Abbildung 5).



ABBILDUNG 6

9. Stecken Sie die Mischdüse (350-0039-000) auf. Tragen Sie reichlich Klebstoff gemäß den Herstelleranweisungen auf den Unterteil der Halterung auf (Abbildung 6). Stellen Sie sicher, dass sich kein Klebstoff auf den Halterungsführungen oder in den Schraubenrillen befindet. Entfernen Sie eventuell unbeabsichtigt herabgetropften Klebstoff. Nehmen Sie, wenn Sie fertig sind, die Mischdüse ab und setzen Sie den Deckel auf die Klebstoffpatrone.



ABBILDUNG 7

10. **Anbringen der Halterungen auf der Achse.** Platzieren Sie die Halterung in der Mitte der Achse (Abbildung 7). Stellen Sie sicher, dass die Mittelpunktmarkierung auf dem Ausrichtungswerkzeug auf die Markierung des Achsenmittelpunkts ausgerichtet ist.



ABBILDUNG 8

- 11.** Führen Sie eine Klammer (139-0011-000) durch die Rille auf dem Unterteil der Halterung (Abbildung 8). Drücken Sie die Klammern fest, damit die Halterungen festsitzen. Stellen Sie dabei sicher, dass sie parallel zur Achse ausgerichtet sind und dass das Ausrichtungswerkzeug Spielraum hat.

- 12.** Die Klammern müssen fest sitzen. Lockern Sie eine Klammer und gleichen Sie die Halterung erneut an, falls dies erforderlich ist, um die Halterung parallel auszurichten bzw. um sicherzustellen, dass das Ausrichtungswerkzeug Spielraum hat. Drücken Sie dann die Klammer erneut fest.

- 13.** Ziehen Sie den Klebestreifen (350-0041-000) vom Oberteil der Halterung ab und werfen Sie ihn weg.

- 14.** Schrauben Sie eine der Schrauben (131-0037-001) der Halterung aus der Mutter (132-0014-000) und entnehmen Sie die Schraube aus der Halterung. Es muss sichergestellt werden, dass sich die nicht angezogene Seite des Ausrichtungswerkzeugs leicht an der Halterung bewegen lässt. Falls sie zu fest sitzt, muss eine der Klammern gelockert werden, damit die Halterung ausgerichtet und auf diese Weise sichergestellt werden kann, dass das Ausrichtungswerkzeug Spielraum hat.

- 15.** Setzen Sie das Ausrichtungswerkzeug und die Schraube erneut in die Halterung ein und schrauben Sie die Schrauben leicht in die Mutter ein.

- 16.** Entfernen Sie sorgfältig alle Klebstoffreste von der Halterung. Es muss sichergestellt werden, dass sie bei den letzten Schritten des Arbeitsvorgangs, d.h. dem Aufsetzen der Abdeckung, sauber ist.



ABBILDUNG 9

17. Erwärmen Sie den oberen Teil der Halterung und das Ausrichtungswerkzeug mit dem Trockner KAT'S Five Star K1153 (Abbildung 9).
18. Für das Trocknen des Klebstoffs müssen die in der nachstehenden Tabelle aufgeführten Wartezeiten eingehalten werden:

Raumtemperatur	Trocknungszeit mit KAT'S-Trockner
10° C	6 Stunden
20° C	3 Stunden
30° C	1 Stunde



Lassen Sie den KAT'S-Trockner zehn Minuten lang abkühlen, bevor Sie ihn entnehmen.



Fassen Sie den KAT'S-Trockner nur am Griff an, da Sie sich sonst an der heißen Oberfläche verbrennen können.

19. Entnehmen Sie das Ausrichtungswerkzeug aus der Halterung. Es sollte leicht zu bewegen sein. Heben Sie zwei 3/8-Schrauben (131-0037-001) und die 3/8-Muttern (132-0014-000) auf, um sie bei der Installation des Biegesensors wiederverwenden zu können.
20. Reinigen Sie die Halterungsführungen mit einem (1) Alkoholpad.

- 21. Einsetzen des Sensors.** Reinigen Sie die Enden des Sensors (010-9089-000) mit dem verbleibenden Alkoholpad.
- 22.** Drehen Sie den Sensor in die richtige Position, bevor Sie mit der Installation beginnen. Wenn sich der Sensor an der richtigen Stelle befindet, muss das Sensorkabel von der Fahrzeugseite **weg** zeigen, auf der Sie die Kabelerweiterung bis zur Brandschutzmauer führen wollen. Bei dem Kabelende, an dem der Sensor angebracht wird, müssen die Buchstaben TOP und die Losnummer nach oben zeigen. (vgl. Schritt 2 der Installationszeichnungen, bei dem die Installation mit den Kabeln auf der Fahrerseite zu sehen ist, bzw. alternativ Schritt 2 mit der Installation der Kabel auf der Beifahrerseite).



ABBILDUNG 10

- 23.** Setzen Sie den Sensor in die Führungen. Richten Sie den Sensor auf die Löcher der Halterung aus (Abbildung 10).
- 24.** Setzen Sie eine flache Scheibe 3/8" ID (133-0009-000) auf beide Seiten der Schrauben 3/8" x 2 1/4" (131-0037-001), die bei Schritt 16 aufgehoben wurden.
- 25.** Stecken Sie eine der mit den Scheiben versehenen Schrauben durch das Loch der Halterung am Sensorende, an dem das Wort TOP aufgedruckt ist, von der Vorderseite zur Hinterseite des Fahrzeugs.



ABBILDUNG 11

26-D. **Kabelführung auf der Fahrerseite** (vgl. Abbildung 26-P weiter unten für die Beifahrerseite). Stecken Sie die zweite mit den Scheiben versehene Schraube durch die Lasche des Verbindungsstücks (110-0080-000) und anschließend durch das andere Loch der Halterung, von der Vorderseite zur Hinterseite des Fahrzeugs. Dabei muss sichergestellt werden, dass die Verbindungslasche mit dem Loch der Mutter übereinstimmt (Abbildung 11).



ABBILDUNG 12

26-P. **Kabeldurchführung auf der Beifahrerseite** (vgl. Abbildung 26-D für die Kabelführung auf der Fahrerseite). Stecken Sie die zweite mit den Scheiben versehene Schraube durch das andere Loch der Halterung, von der Vorderseite zur Hinterseite des Fahrzeugs. Setzen Sie die Lasche (110-0080-000) auf das Ende der zweiten Schraube, wobei die Lasche zum Schraubenkopf zeigen muss.

1. Setzen Sie eine flache Scheibe 3/8" ID und eine Sechskantmutter auf jede Schraube und ziehen Sie sie per Hand fest.



Die Schrauben des Sensors müssen am Schraubenkopf und nicht an der Mutter festgezogen werden.

2. Ziehen Sie den Schraubenkopf auf der Beifahrerseite bis zum einem Anziehmoment von 34 Nm (25 ft-lbs) fest. **Setzen Sie den Drehmomentenschlüssel am Schraubenkopf und nicht an der Mutter an.**
3. Ziehen Sie den Schraubenkopf auf der Fahrerseite bis zum einem Anziehmoment von 34 Nm (25 ft-lbs) fest. **Setzen Sie den Drehmomentenschlüssel am Schraubenkopf und nicht an der Mutter an.**
4. Ziehen Sie den Schraubenkopf auf der Beifahrerseite bis zum einem Anziehmoment von 65 Nm (50 ft-lbs) fest. **Setzen Sie den Drehmomentenschlüssel am Schraubenkopf und nicht an der Mutter an.**
5. Ziehen Sie den Schraubenkopf auf der Fahrerseite bis zum einem Anziehmoment von 65 Nm (50 ft-lbs) fest. **Setzen Sie den Drehmomentenschlüssel am Schraubenkopf und nicht an der Mutter an.**



ABBILDUNG 13

6. **Montage der Verbindungsstücke.** Schließen Sie das Verbindungsstück des Sensors an das Verlängerungskabel 15" (014-1500-028) an (Abbildung 13).

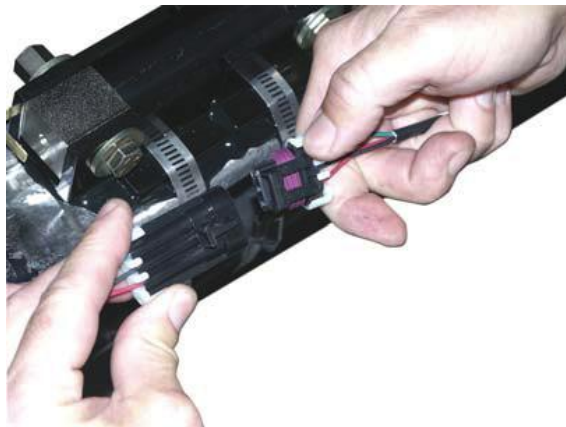

ABBILDUNG 14

7. Montieren Sie das Verbindungsstück auf die Lasche der Verbindungsstückhalterung, indem Sie die Lasche in die Kerben des Verbindungsstücks des Sensor-Verlängerungskabels einsetzen. Die Kerben des Verbindungsstücks befinden sich auf der zur Sicherungslasche des Verbindungsstücks entgegengesetzten Seite (Abbildung 14).
8. **Einbau der Abdeckung.** Legen Sie an beiden Seiten des installierten Sensors die Klammern (139-0011-000) um die Achse, ohne dabei zu großen Druck auszuüben. Stellen Sie dabei sicher, dass die Klammern auf der Fahrerseite sowohl die Achse als auch das Sensor-Verlängerungskabel umfassen.



ABBILDUNG 15

9. Montieren Sie die Abdeckung auf den oberen Teil des Sensors und seine Halterung, so dass das Sensorkabel unter der Abdeckung liegt. Die Klammern der Halterung müssen unter den für diesen Zweck vorgesehenen Öffnungen in der Abdeckung hervorgucken (Abbildung 15). Das Verlängerungskabel des Sensors muss aus der Öffnung auf der Seite der Abdeckung herausragen, auf der Sie die Kabel bis zur Brandschutzmauer führen wollen.



ABBILDUNG 16

10. Führen Sie die einzelnen Klammern über die Kreppe der Abdeckung und befestigen Sie sie (Abbildungen 16 und 17).



ABBILDUNG 17



ABBILDUNG 18

37. Kabelbefestigung. Führen Sie das Verlängerungskabel des Sensors an der Achse entlang bis zur Lkw-Seite und befestigen Sie es mit Hilfe der Klammern (139-0011-000). Setzen Sie einen Kabelbaum (380-0004-001) an den Stellen auf die Klammern, an denen sie sich mit dem Kabel treffen. Befestigen Sie das Kabel mit den Nylonbändern (145-4552-001, Abbildung 18) an der Klammer. Verwenden Sie so viele Nylonbänder 24" (145-0007-000), wie notwendig sind, um das Kabel entlang der Achse zu befestigen.

38. Führen Sie das Verlängerungskabel durch die Wanddurchführung.

39. Wenn der ComLink für Lkws AW5801 montiert ist, schließen Sie das Sensor-Verlängerungskabel an die Anschlussstelle des AW5801 gemäß den folgenden Anweisungen an:

- Bei einem Sensor für eine einzelne Antriebssachse schließen Sie den Sensor der Lenkachse an die Anschlussstelle B des AW5801 an.
- Bei einem Sensor für eine doppelte Antriebssachse schließen Sie den Sensor der Lenkachse an die Anschlussstelle C des AW5801 an.

Weitere Informationen über die Verbindung mit den Sensor-Anschlussstellen finden Sie in **Wichtige Einbauanleitungen: Einbau der Sensoren bei diesem Bausatz (901-0039-000)**, welche dem Unterlagenpaket des Bausatzes des Bordwiegesystems beigefügt sind.

40. Nähere Informationen über das Bordwiegesystem AW5800 finden Sie in der Bedienungsanleitung von Air-Weigh. Auf dem Gewichtsanzeiger AW5800 finden Sie die Anzeige für die Lenkachse. Stellen Sie sicher, dass die A/D-Anzeige für die Lenkachse im Bereich zwischen 450 und 1400 liegt.

41. Sollte die Anzeige nicht im Bereich zwischen 450 und 1400 liegen, nehmen Sie die in den Schritten 34 bis 36 aufgesetzte Abdeckung ab.



Wenn die Anzeige über 1400 liegt, muss die Schraube der Sensorhalterung auf der Fahrerseite gelockert und anschließend erneut bis zu einem Anziehmoment von 65 Nm (50 ft-lbs) angezogen werden. **Setzen Sie den Drehmomentenschlüssel am Schraubenkopf und nicht an der Mutter an.**



Wenn die Anzeige unter 450 liegt, muss die Schraube der Sensorhalterung auf der Beifahrerseite gelockert und anschließend erneut bis zu einem Anziehmoment von 65 Nm (50 ft-lbs) angezogen werden. **Setzen Sie den Drehmomentenschlüssel am Schraubenkopf und nicht an der Mutter an.**



Warten Sie mit dem Kalibrieren für das Wiegeverfahren, bis das Fahrzeug nach dem Einbau des Sensors eine Woche lang benutzt wurde, damit sich der Sensor richtig positioniert hat. Nähere Anweisungen für die Kalibrierung finden Sie in der Bedienungsanleitung von Air-Weigh AW5800.

Spezifikationen des Biegesensors

- Temperaturbereich:
-40 bis 60 Grad Celsius
- Kompensierter Temperaturbereich:
-10 bis 40 Grad Celsius
- Temperaturbereich Lagerung:
-40 bis 85 Grad Celsius
- Ungefähre Kapazität:
Höchstgewicht *18.000 kg
- Eingang:
5 VDC +/- 10 %
- Ausgang:
4.5 VDC +/- 5 % bei ungefährer Kapazität
- Ausgangsbereich:
** 1.0 bis 4.5 VDC +/- 5 %
- Umweltschutz:
Vernickelter Stahl / IP-Rating = 65

* Anwendungsabhängig; die maximale Biegung beträgt 0.150 Zoll bei ungefährer Kapazität.

** Ohne Ladung = 1.0 VDC +/- 10% außen. Voll-/ Maximalbelastung = 4.5 VDC +/- 10% außen.

Air-Weigh

1730 Willow Creek Circle • Eugene, Oregon 97402-9152 USA
P.O.Box 24308 • Eugene, Oregon 97402-0437 USA
Telefon (541) 343-7884 • Bestellungen (888) 459-3444
Kundenbetreuung (888) 459-3247 • FAX (541) 431-3121
Geschäftszeiten: Montag - Freitag, 8.00 – 17.00, Pacific Standard Time
www.Air-Weigh.com